



STOP! 5 SEGNI CHE PARLANO

Consulenza a cura di **Serena Zollino**



© 2025 Mondadori Libri S.p.A. Da un'idea di Elisabetta Dami

STOP! 5 SEGNI CHE PARLANO

A CHI È RIVOLTA?

Tutte le classi della Scuola Primaria, il corpo docente e le famiglie

ATTIVITÀ:

Artistico-creativa e manuale

INTRODUZIONE

L'attività **"STOP! 5 SEGNI CHE PARLANO"** è molto più di un laboratorio creativo: è un invito a dare forma al coraggio, a trasformare la carta in voce, a dire "basta" con il cuore e con le mani. In un mondo dove a volte ragazze e ragazzi non trovano le parole giuste, questa attività dona loro un alfabeto di gesti, fatto di segni semplici ma potenti.



© 2025 Mondadori Libri S.p.A. Da un'idea di Elisabetta Dami

STOP! 5 SEGNI CHE PARLANO

CINQUE MARIONETTE, LEGGERE E MAGICHE, DIVENTANO STRUMENTI DI SPERANZA E DI AZIONE CONCRETA CONTRO IL BULLISMO: quattro

lettere animate insieme al segno di esclamazione, costruite con pochi materiali (carta e bastoncino) capaci di unire il sorriso e l'immaginazione di ragazze e ragazzi alla forza di un messaggio condiviso.

Ogni lettera racconta un pezzo del cammino che si sta percorrendo insieme:

1. la **"S"** apre il sentiero
2. la **"T"** accoglie con tenerezza
3. la **"O"** osserva e protegge
4. la **"P"** svela il profilo interiore nascosto
5. il **PUNTO ESCLAMATIVO** esprime una scelta dichiarata ad alta voce.

È da qui che tutto parte: da cinque lettere e da mille piccoli gesti.

È IL PRIMO PASSO DI UN VIAGGIO CORALE, CHE TRASFORMA L'AULA IN UN LABORATORIO VIVO DI CITTADINANZA ATTIVA, OGNI RAGAZZA O RAGAZZO IN PROTAGONISTA CONSAPEVOLE, OGNI FAMIGLIA IN COMPLICE E CUSTODE.

Preparatevi a vedere la parola **"STOP!"** prendere vita.

Prenderà forma tra le mani, si animerà negli sguardi, si accenderà nei silenzi che diventano voce. **PERCHÉ QUANDO UN SEGNO SI MUOVE INSIEME A CHI LO CREA, PUÒ DAVVERO CAMBIARE IL MONDO.**



STOP! 5 SEGNI CHE PARLANO

QUALI SONO GLI OBIETTIVI:

- Coinvolgere emotivamente l'intera comunità scolastica: alunni, insegnanti, famiglie
- Stimolare la creatività manuale e narrativa attraverso la costruzione di marionette
- Rafforzare il senso di gruppo e di responsabilità collettiva, con un prodotto condiviso
- Affrontare il tema del bullismo in modo giocoso, ma davvero significativo
- Generare un messaggio positivo e riconoscibile

MATERIALI:

- Modello PDF delle lettere S, T, O, P, ! (formato A4) con tratto di taglio e bleed
- Cartoncini bianchi (min. 200 g/m²)
- Pennarelli, matite colorate, tempere, pastelli
- Forbici con punta arrotondata
- Colla stick e biadesivo
- Stecchi di legno o cannucce colorate per l'impugnatura
- Fili di cotone o filo di nylon (per eventuali appendimenti)
- Fogli per plastificare e apposita plastificatrice (opzionale)

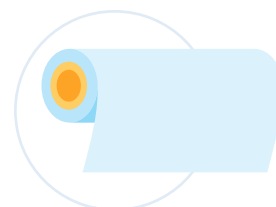
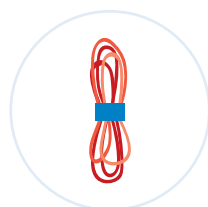
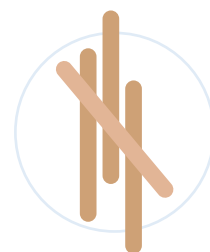

ALLEGATI:

1. Matrice con 5 lettering S-T-O-P-! (formato A4)

STOP! 5 SEGNI CHE PARLANO

PREMESSA

Questa attività fonde **MANUALITÀ, TEATRO DI FIGURA E NARRAZIONE IN UN UNICO, COINVOLGENTE LABORATORIO**. Ogni ragazza o ragazzo realizza cinque marionette (le lettere S-T-O-P e il punto esclamativo !), seguendo il modello fornito e poi, insieme a compagni, amici e parenti, le anima in piccole coreografie a tema.

ATTRAVERSO IL GESTO E LA VOCE DELLE LETTERE, RAGAZZE E RAGAZZI SCOPRONO IL POTERE DI UNA PAROLA che unisce, invita alla riflessione e diventa atto concreto di cambiamento contro il bullismo.

INTRODUZIONE

1 SI COMINCIA DALLA PREPARAZIONE!

L'INSEGNANTE O UN ADULTO DELLA FAMIGLIA PREPARA I MATERIALI NECESSARI PER L'ATTIVITÀ: stampa e fotocopie su cartoncini bianchi il modello delle cinque lettere S-T-O-P-! riportato nell'Allegato A, assicurandosi di avere un set completo per ogni ragazza o ragazzo. Prepara matite, pennarelli, tempere, forbici con punte arrotondate, colla stick, biadesivo e stecchi di legno per le marionette.

2 ENTRIAMO NEL CUORE DEL PROGETTO!

L'INSEGNANTE O UN ADULTO DELLA FAMIGLIA INTRODUCE IL TEMA DEL PROGETTO. AVVIA UN BREVE BRAINSTORMING chiedendo: "Cosa significa per voi dire 'STOP!' ad un comportamento che fa male?" Opzionale: l'insegnante o un adulto della famiglia legge insieme a loro un estratto dal nuovo libro di Geronimo Stilton **"IL PICCOLO LIBRO CONTRO IL BULLISMO"**, invitando ragazze e ragazzi ad individuare parole chiave ed emozioni.



STOP! 5 SEGNI CHE PARLANO

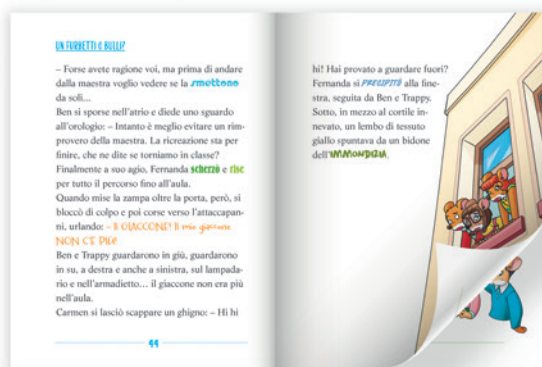
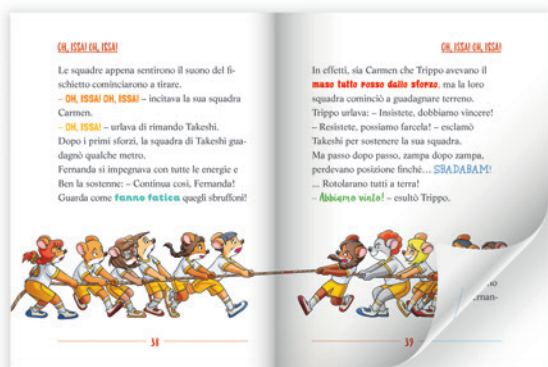

SI INVITANO LE RAGAZZE E I RAGAZZI A CONDIVIDERE LE IMPRESSIONI, ESEMPI TRATTI DALLA LORO QUOTIDIANITÀ ED EVENTUALI RIFLESSIONI anche sul messaggio del brano.

3 LE LETTERE PRENDONO VITA

L'INSEGNANTE O UN ADULTO DELLA FAMIGLIA SPIEGA CHE, PER PROSEGUIRE IL PERCORSO, SI REALIZZERANNO DELLE MARIONETTE-SEGNI ANIMATE: cinque segni, S, T, O, P, !, che si muoveranno in piccole coreografie. Fa notare che ciascuna lettera avrà un gesto simbolico (es. "S" scivola come un sentiero, "T" accarezza e intenerisce, "O" come osservare e proteggere gli occhi, "P" delinea il profilo nascosto in ognuno di noi, "!" per esclamare coralmente un deciso "STOP!") da scegliere insieme.

4 È IL MOMENTO DELLE IDEE!

L'INSEGNANTE O UN ADULTO DELLA FAMIGLIA MOSTRA I MODELLI DELLE LETTERE S, T, O, P, E ! E GUIDA RAGAZZE E RAGAZZI IN UN SECONDO BRAINSTORMING: per ogni lettera raccoglie un'idea di movimento o elemento simbolico che verrà incorporato nella decorazione.

5 E POI... VIA LIBERA ALLA DECORAZIONE!

LA RAGAZZO O IL RAGAZZO COLORA E DECORA LA PROPRIA SERIE DI CINQUE LETTERE, aggiungendo pattern, texture e simboli che richiamino il gesto immaginato. L'insegnante o un adulto della famiglia suggerisce palette cromatiche calde e decise, senza imporre vincoli, per favorire l'espressività.



STOP! 5 SEGNI CHE PARLANO

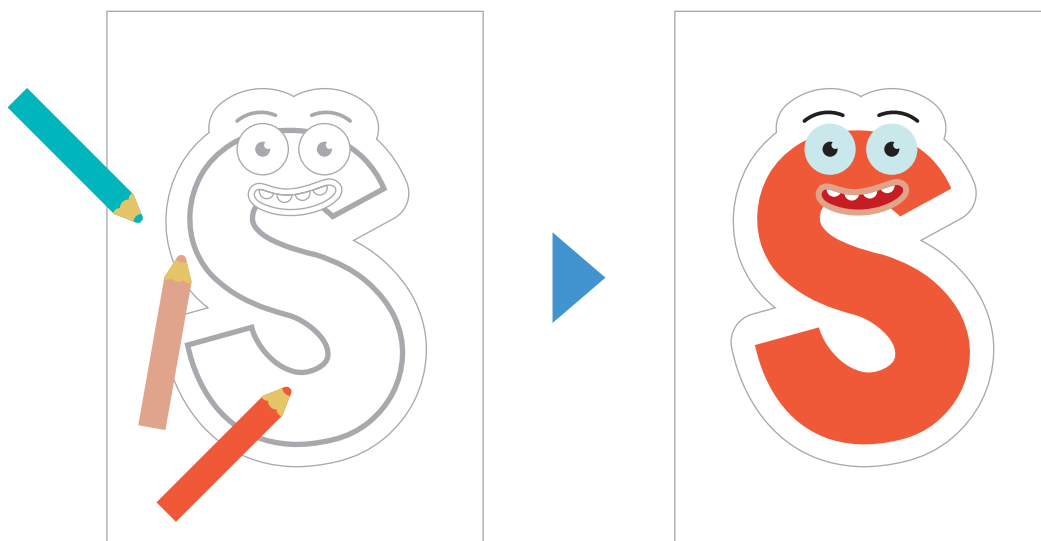

6 CI PREPARIAMO ALLO STEP SUCCESSIVO: IL RITAGLIO

RAGAZZE E RAGAZZI RITAGLIANO CON CURA CIASCUNA SAGOMA

seguendo il segno di taglio. L'insegnante o un adulto della famiglia assiste chi ha bisogno di supporto, insegna tecniche di taglio precise e verifica che ogni pezzo sia integro.

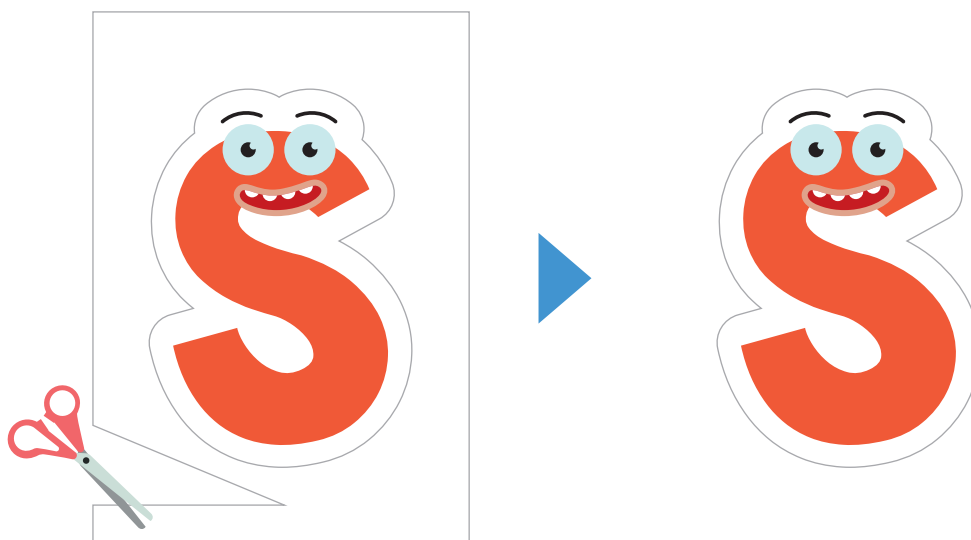

7 È ORA DI MONTARE LE MARIONETTE!

RAGAZZE E RAGAZZI APPLICANO BIADESIVO SUL RETRO DELLE LETTERE E FISSANO LO STECCO DI LEGNO, posizionandolo al centro

di ciascuna marionetta. L'insegnante o un adulto della famiglia controlla la stabilità di ogni montaggio, suggerendo eventuali rinforzi.

STOP! 5 SEGNI CHE PARLANO

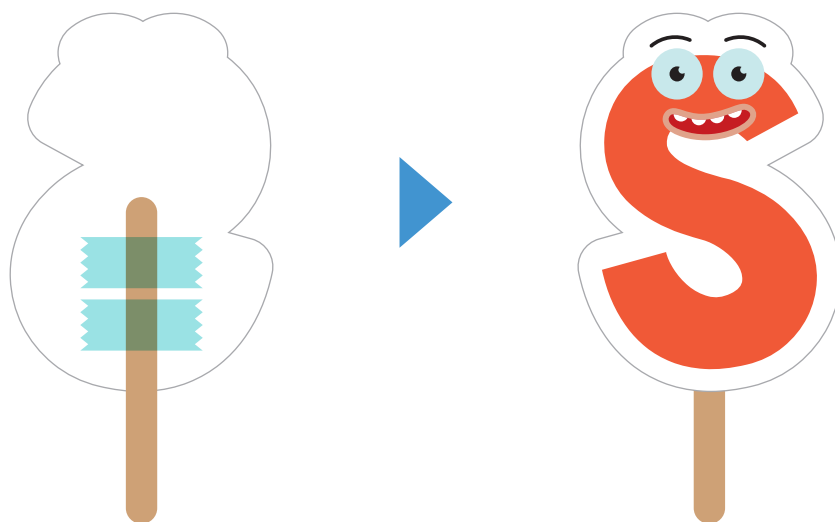

8 LE MARIONETTE SI MUOVONO!

RAGAZZE E RAGAZZI LAVORANO IN PICCOLI GRUPPI DI 3-4 PER SPERIMENTARE MOVIMENTI SEMPLICI con le marionette: farle scorrere, oscillare, girare o aprirle. L'insegnante o un adulto della famiglia osserva, corregge i gesti e incoraggia la collaborazione.

9 ORA COSTRUIAMO LE MINI-SCENE!

TUTTI INSIEME INVENTANO E PROVANO UNA BREVE "MINI-SCENA" DI 10-15 SECONDI in cui le marionette-segni si presentano e interagiscono seguendo l'ordine S→T→O→P→! **L'INSEGNANTE O UN ADULTO DELLA FAMIGLIA DEFINISCE INSIEME A LORO UNA TRACCIA NARRATIVA** e ne verifica la coerenza.

10 SI VA IN SCENA!

L'insegnante o un adulto della famiglia ripropone le scene e guida ragazze e ragazzi in una riflessione collettiva: "Quale gesto ti è piaciuto di più?", "In che modo la parola "STOP!" può proteggere o rispettare gli altri?"

STOP! 5 SEGNI CHE PARLANO



11 E LE MARIONETTE? OGNUNO PORTA CON SÈ I PROPRI SEGNI.

OGNI RAGAZZA O RAGAZZO CONSERVA LE SUE CINQUE MARIONETTE IN UNA CARTELLINA PERSONALE, che può essere decorata e intitolata "I miei STOP!". Le marionette potranno essere riutilizzate per ripetere la scena a scuola o a casa, mostrarla ad altri o semplicemente custodirla come simbolo di un impegno preso.

Ed ora la siamo pronti a raccontare "STOP!"

Una parola forte, cinque segni gentili, tante mani che si muovono per costruire insieme un mondo dove i gesti contano, le parole proteggono e ogni ragazza e ragazzo si sente accolto. Le marionette non sono solo carta e colore: sono la voce.

STOP! 5 SEGNI CHE PARLANO

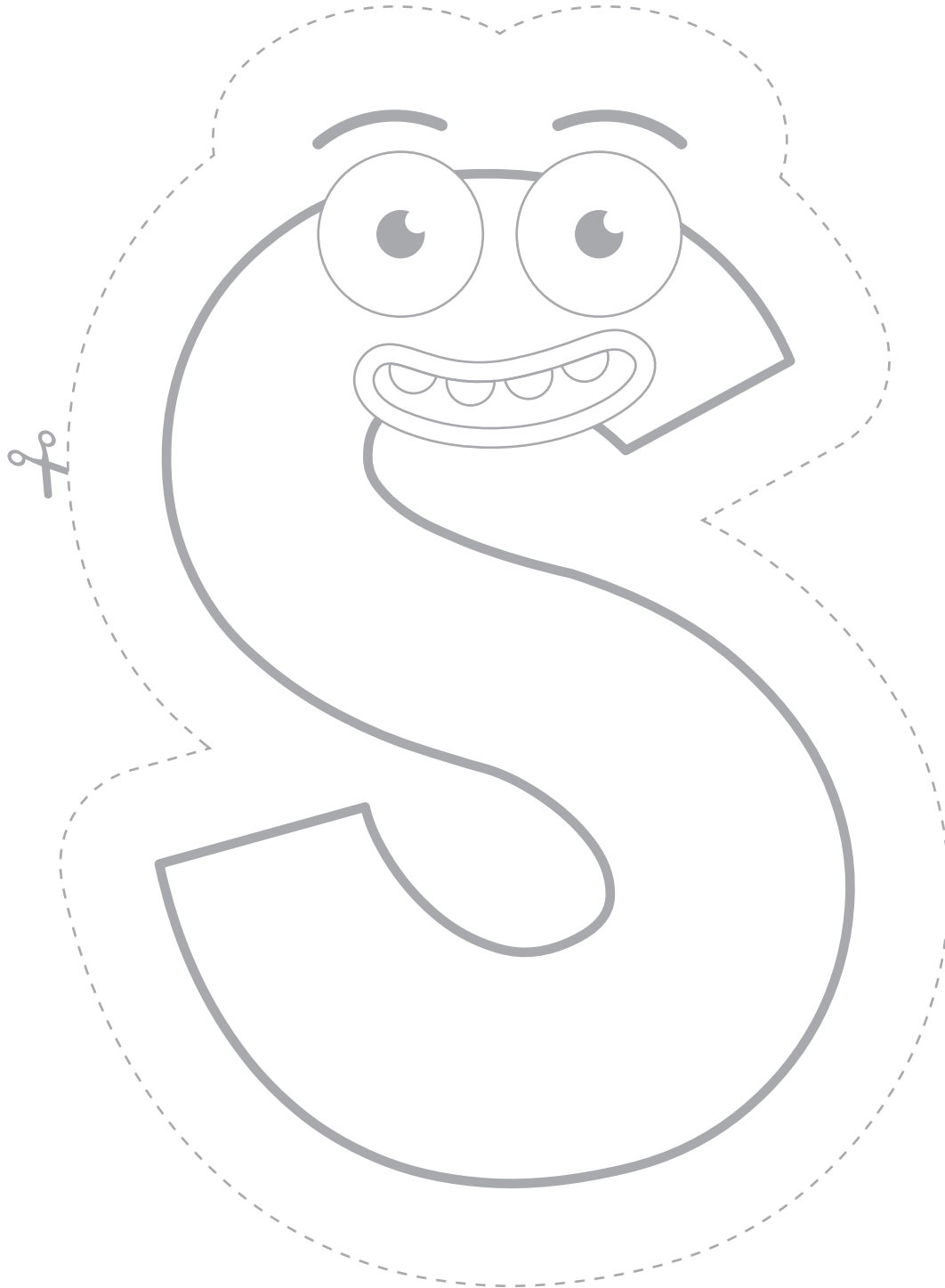

STOP! 5 SEGNI CHE PARLANO

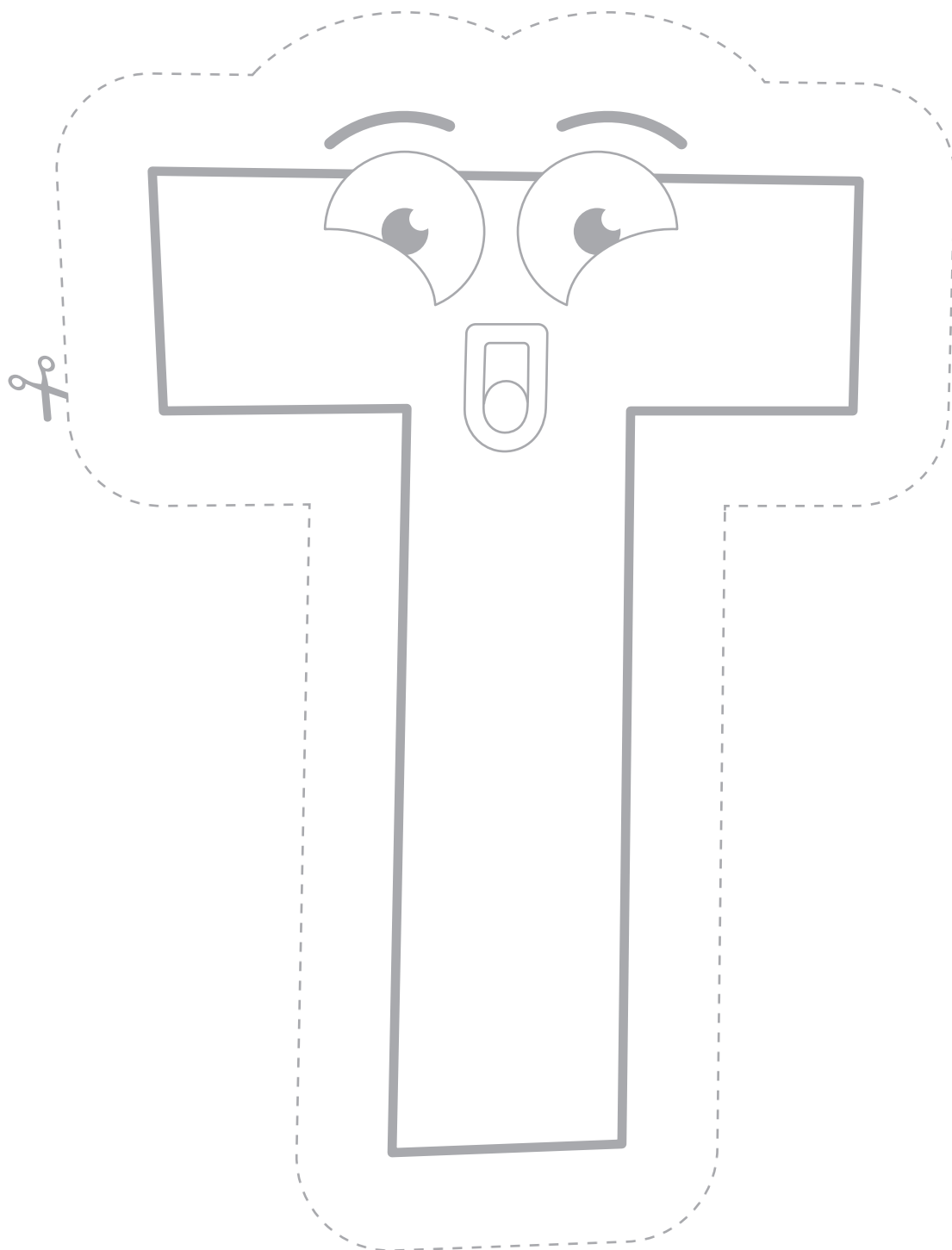

STOP! 5 SEGNI CHE PARLANO

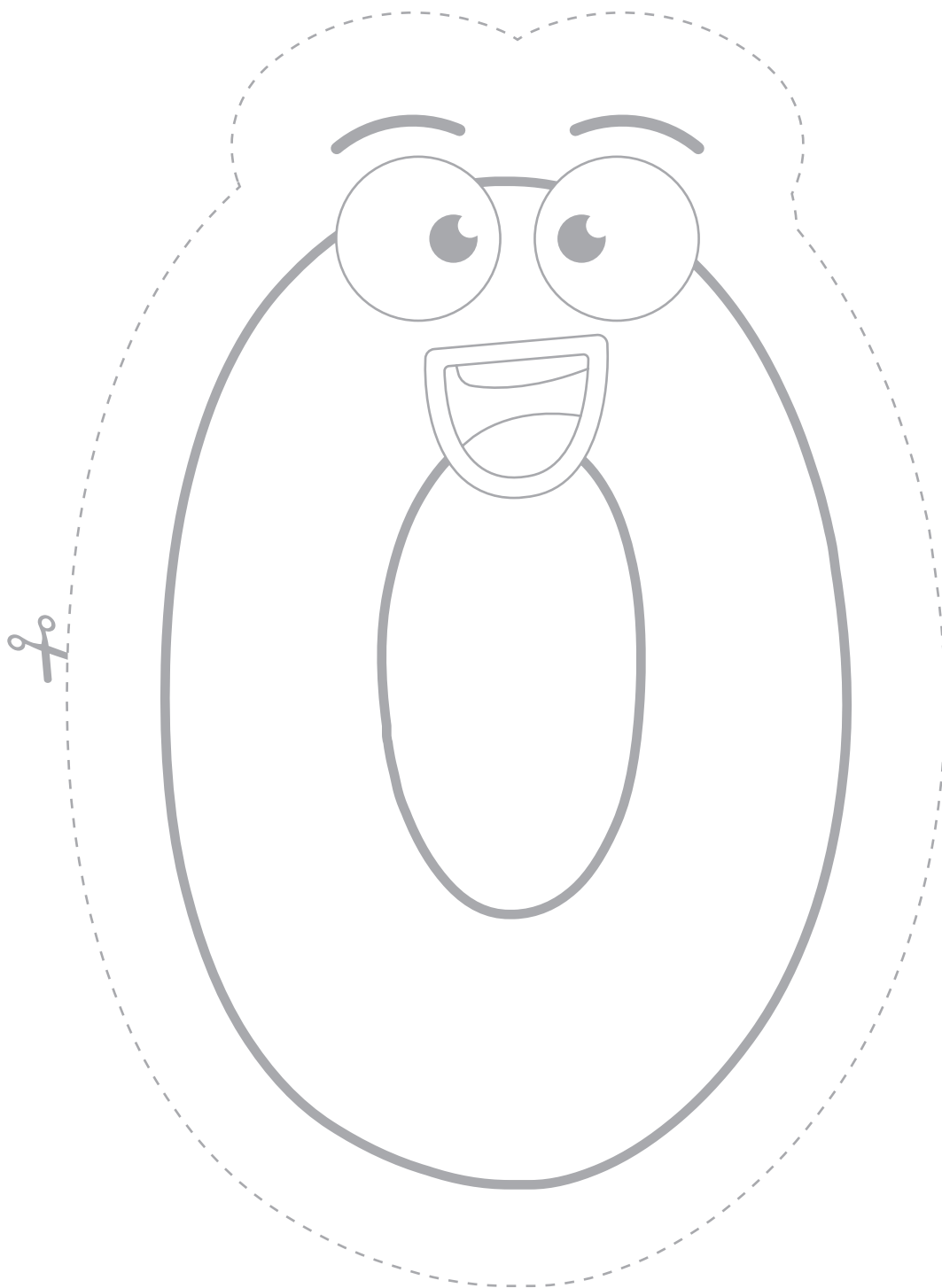

STOP! 5 SEGNI CHE PARLANO

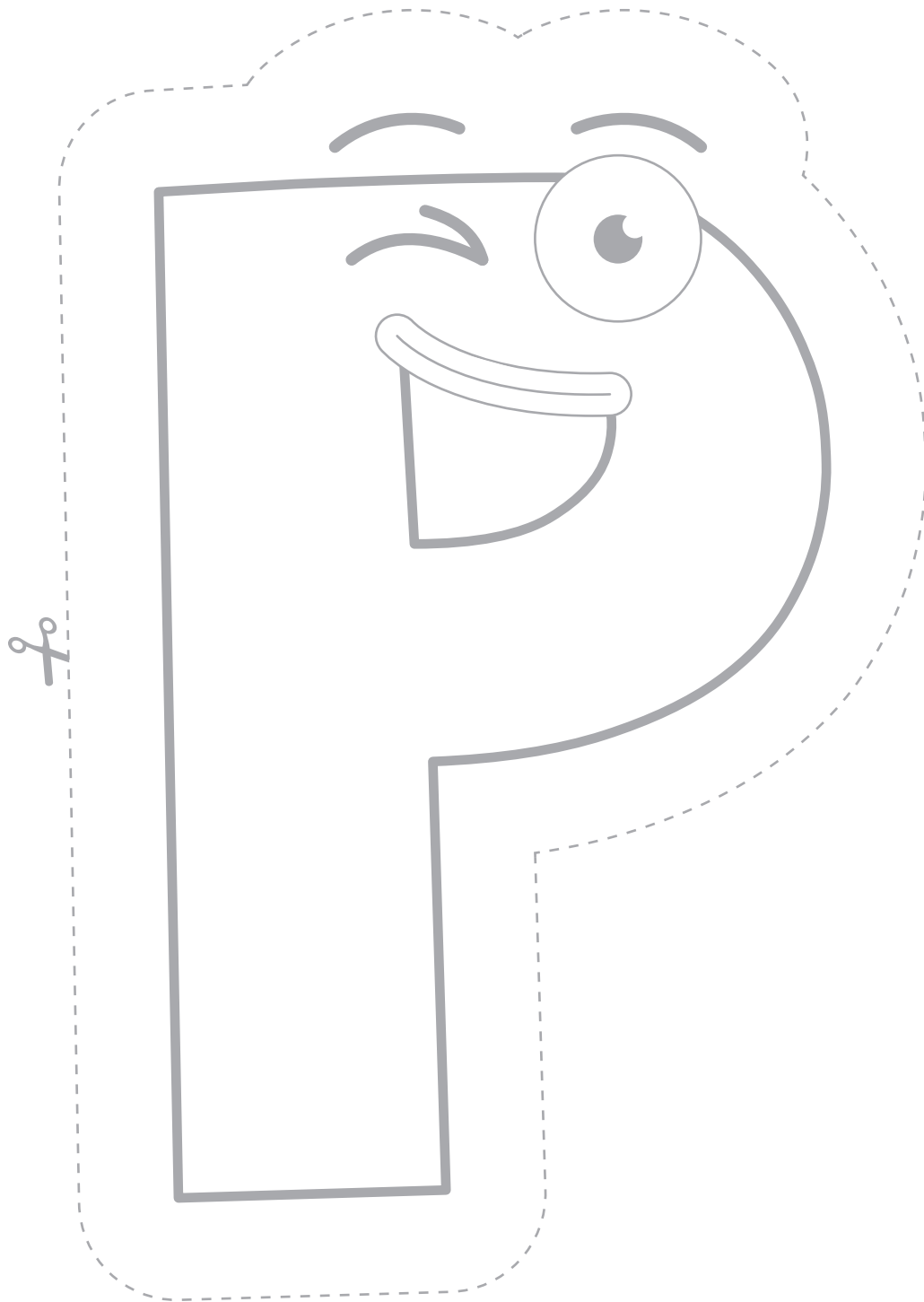

STOP! 5 SEGNI CHE PARLANO

