

Geronimo Stilton



TI PROPONE...

LE CHIAVI DELLA GENTILEZZA



**MOSTRI DI GENTILEZZA è un'iniziativa destinata a ragazzi,
insegnanti e famiglie con un unico grande obiettivo:**

RENDERE IL MONDO MIGLIORE, UN GESTO ALLA VOLTA!

www.mostridigentilezza.it

LE CHIAVI DELLA GENTILEZZA

A CHI È RIVOLTO:

a tutti (6-11 anni).

IMPEGNO:



QUAL È L'OBIETTIVO:

rappresentare, in modo simbolico e visibile, le quattro "parole chiave" della gentilezza (GRAZIE - PREGO - SCUSA - PER PIACERE) che una persona mostruosamente gentile dovrebbe conoscere ma, soprattutto, utilizzare sempre!

QUALE MATERIALE SERVE:

- le chiavi stampate da completare (ALLEGATO 1)
- la scheda stampata (ALLEGATO 2), se si lavora con i grandi su significato ed etimologia
- colla ● forbici ● colori ● cartoncino

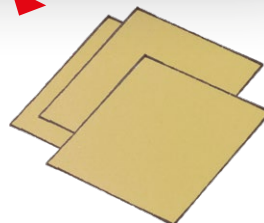

RICORDA: sul sito www.mostridigentilezza.it trovi numerose proposte di attività da svolgere a scuola e tanti materiali stampabili. Per aderire al progetto: **REALIZZA** con la tua classe l'attività (o le attività) che hai scelto; **CONDIVIDI** i risultati con amici e colleghi, anche online. **#MostrIDiGentilezza #GeronimoStilton**

LE CHIAVI DELLA GENTILEZZA

COME SI SVOLGE

CON I PIÙ PICCOLI (6-8 ANNI)

1.

L'insegnante introduce l'attività spiegando che la classe andrà alla ricerca delle "parole chiave" della gentilezza (si può dire che queste chiavi sono andate perdute tanto tempo fa e che per aprire l'antico "scricigno della gentilezza" bisogna ritrovarle, o meglio, ricostruirle).

2.

Quindi gli alunni - coordinati dall'insegnante - hanno il compito di individuare le quattro "parole chiave" della gentilezza (GRAZIE - PREGO - SCUSA - PER PIACERE), quelle che "aprono ogni porta". L'insegnante può guidare la classe a scoprire in quali occasioni usiamo un'espressione piuttosto che un'altra.

3.

Ora l'insegnante divide la classe in gruppetti: ognuno dovrà realizzare le quattro "chiavi della gentilezza" - secondo le indicazioni che precedono l'ALLEGATO 1 - su cui saranno trascritte le parole GRAZIE - PREGO - SCUSA - PER PIACERE.

4.

Con le quattro chiavi a disposizione, ogni gruppetto dovrà pensare e recitare una o più scenette, partendo da semplici situazioni quotidiane in cui una o più delle quattro parole siano utilizzate.

Ad esempio: ho dimenticato il temperino a casa e devo chiederlo a un compagno. Che chiavi userò? (Si può mimare l'azione di aprire la porta o lo "scricigno della gentilezza" girando la chiave in una toppa immaginaria.)

5.

Se la classe ha costruito il mostro gentile da nutrire con tutte le attività gentili del gruppo, produrrà quattro chiavi in più per sfamare il suo Emmegi.

LE CHIAVI DELLA GENTILEZZA

CON PIÙ GRANDI (8-11 ANNI)

1.

L'attività segue lo stesso schema dei più piccoli, ma alle quattro "parole chiave" se ne potranno aggiungere altre di significato simile. Saranno formule di saluto, di richiesta, espressioni "gentili" di uso quotidiano (ad esempio: CIAO - BUONGIORNO/BUONASERA - BUON MATTINO/BUON POMERIGGIO - POSSO/POTREI... - POSSO AIUTARTI/LA? - LE DISPIACE SE... - DISTURBO SE... - VORREI... - BENVENUTO/A - PIACERE DI CONOSCERTI/LA ... - MI SCUSI...)

2.

Per ogni parola, inoltre, si potrà realizzare una piccola scheda (vedi ALLEGATO 2) indicando il significato e l'etimologia, esemplificando quando si usa, scrivendo un breve esempio di dialogo "gentile", sempre a partire da situazioni quotidiane cercate insieme (es.: devo chiedere un'indicazione per strada, voglio sapere il prezzo di un articolo in un negozio, devo chiedere scusa a mio fratello/sorella, il mio compagno ha un sacchetto pieno di caramelle e avrei tanto voglia di assaggiarne una...) e traducendolo in un esempio "recitato".

ALLEGATO 1

CHIAVI

- Stampare le chiavi su fogli A4 (uno o più fogli per gruppo).
- Incollare le fotocopie su cartoncini e ritagliare le chiavi.
- Sulle chiavi verranno trascritte le quattro "parole chiave" (GRAZIE - PREGO - SCUSA - PER PIACERE) o le altre espressioni gentili trovate dalla classe.

ALLEGATO 2

SCHEDA

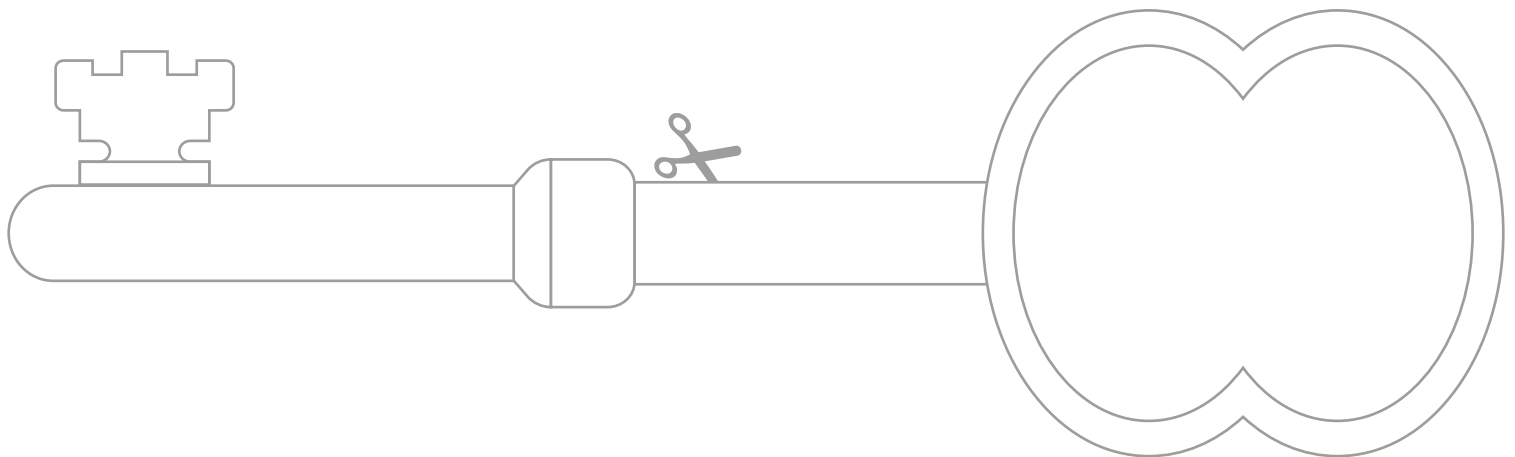
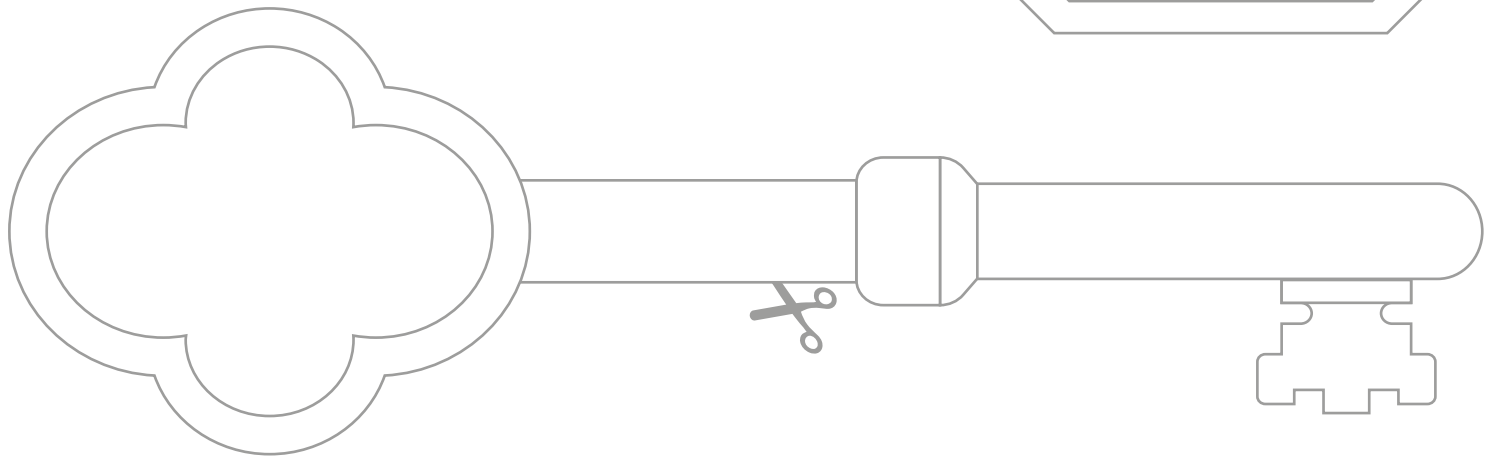
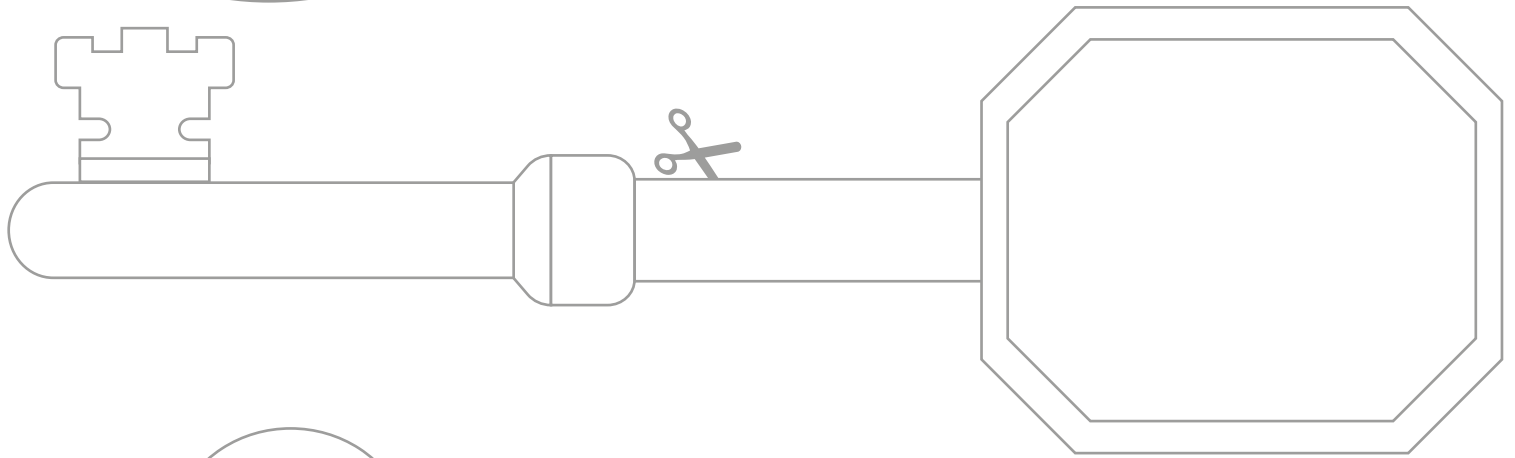
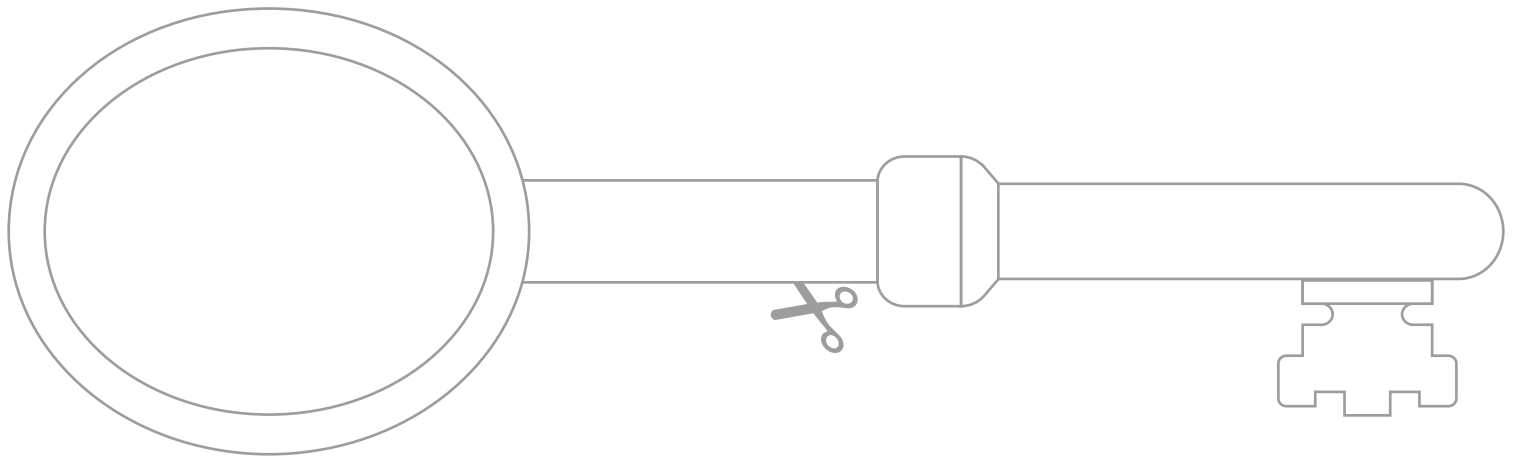

<p>PAROLA/ ESPRESIONE “CHIAVE”</p>	<hr/> <hr/> <hr/> <hr/>
<p>ORIGINE/ SIGNIFICATO</p>	<hr/> <hr/> <hr/> <hr/> <hr/> <hr/> <hr/>
<p>QUANDO SI USA</p>	<hr/> <hr/> <hr/> <hr/> <hr/>
<p>PICCOLO DIALOGO GENTILE</p>	<hr/> <hr/> <hr/> <hr/> <hr/> <hr/> <hr/> <hr/> <hr/> <hr/> <hr/> <hr/> <hr/> <hr/> <hr/> <hr/> <hr/> <hr/> <hr/> <hr/>



LE CHIAVI DELLA GENTILEZZA

SE VI È PIACIUTO PROVATE ANCHE...

UN MOSTRO DI GENTILEZZA

State per conoscere un nuovo compagno di classe, molto buffo e tutto creato da voi. Ed è un mostro... di gentilezza! Sembra avere molta fame e dovrete nutrirlo con "merendine" speciali!



IL GENTIL SLOGAN

Publicizzare la gentilezza è un'ottima idea, perché così si diffonderà più facilmente! Scatenate la fantasia e inventate insieme tanti slogan ad effetto e davvero gentili.

