



DESTINAZIONE

LEGALITÀ

Geronimo Stilton

IL SEMAFORO DELLE REGOLE

Consulenza a cura di Benedetta Biasi



SCUOLA

www.ascuolacongeronimostilton.it

Il Semaforo delle Regole

A CHI È RIVOLTA?

Scuola primaria, classe 2^a.

ATTIVITÀ:

manuale e ludica.

Introduzione

Per spiegare la legalità ai più piccoli, possiamo partire da un principio chiaro come il **RISPETTO DELLE REGOLE**. Nella vita quotidiana le regole sono fondamentali perché servono a gestire i nostri rapporti con gli altri, aiutandoci a comportarci in maniera corretta. Ma sono importanti anche perché ci consentono di riflettere sulla portata delle nostre azioni.

Ecco allora che le regole richiamano un altro principio chiave, quello della **RESPONSABILITÀ**. Che cosa significa essere responsabili? Vuol dire, tra le altre cose, capire che ciò che facciamo (in famiglia, a scuola, per strada, nel gioco, nello sport, ecc.) ha conseguenze importanti non solo per noi, ma anche per gli altri. Seguire le regole diventa allora una **SCelta CORRETTA PER NOI** e **CONVENIENTE PER TUTTI**, proprio come succede quando rispettiamo i segnali luminosi del semaforo: in macchina o a piedi, non fermarsi davanti al rosso (o ignorare il verde) crea intralcio a noi e a tutti quelli che occupano la strada con noi, con il rischio di creare ingorghi o incidenti, facendoci male!

Come primo passo verso un' **educazione alla legalità**, possiamo stimolare le bambine e i bambini delle prime classi a **distinguere i comportamenti legali da quelli che non lo sono**; per farlo, prendiamo spunto dall'esperienza quotidiana e usiamo il semaforo come strumento per contrassegnare i comportamenti virtuosi, quelli migliorabili e quelli non accettabili. ■

Il Semaforo delle Regole

QUALI SONO GLI OBIETTIVI:

- familiarizzare con il rispetto delle regole attraverso il gioco
- educare a riconoscere la legalità nelle azioni di tutti i giorni
- stimolare nei più piccoli responsabilità e senso critico

Quale materiale serve:

- fogli di cartone leggero (per semaforo e ruota delle azioni)
- cartoncino colorato (per le luci del semaforo)
- matite colorate e/o pennarelli
- forbici con la punta arrotondata
- colla
- supporto per semaforo (scatola di scarpe, bottiglia d'acqua o altro oggetto alto e stretto)
- punteruolo o cacciavite (a uso esclusivo dell'insegnante)
- fermacampione e rondella piana
- matita e gomma
- mollette rosse, verdi, gialle
(in alternativa, mollette da colorare con acrilici)



ALLEGATI:

- A. modello per sagoma semaforo
- B. modello emoticon dischi
- C. ruota delle azioni con settori già completati (con ago puntatore)
- D. ruota delle azioni con settori da riempire (con ago puntatore)
- E. etichette da applicare alle mollette

Il Semaforo delle Regole

ISTRUZIONI

L'attività si svolge in due momenti: la preparazione dei materiali e lo svolgimento del gioco.

PREPARAZIONE DEI MATERIALI

- 1 Utilizziamo come modello l'allegato A (da ingrandire a piacimento) per riportare la sagoma del semaforo su un foglio di cartone. Su tre fogli di cartoncino colorato (rosso, giallo e verde) tracciamo il contorno dei dischi che corrispondono alle luci. Queste potranno essere caratterizzate come delle emoticon secondo lo schema:
VERDE = sorriso / comportamento corretto;
GIALLO = perplessità / comportamento da migliorare;
ROSSO = contrarietà / comportamento non corretto.
- 2 Ritagliamo la **sagoma del semaforo** (che potrà essere rifinita e colorata a piacere) e ritagliamo i **tre dischi colorati**, da incollare rispettando le posizioni delle luci: rosso = alto; giallo = centro; verde = basso. Incolliamo il semaforo al suo supporto avendo l'accortezza che i margini esterni della sagoma restino sporgenti. Questo consentirà alle ragazze e ai ragazzi di applicare agevolmente le mollette per "accendere le luci" del semaforo durante lo svolgimento dell'attività. ▶

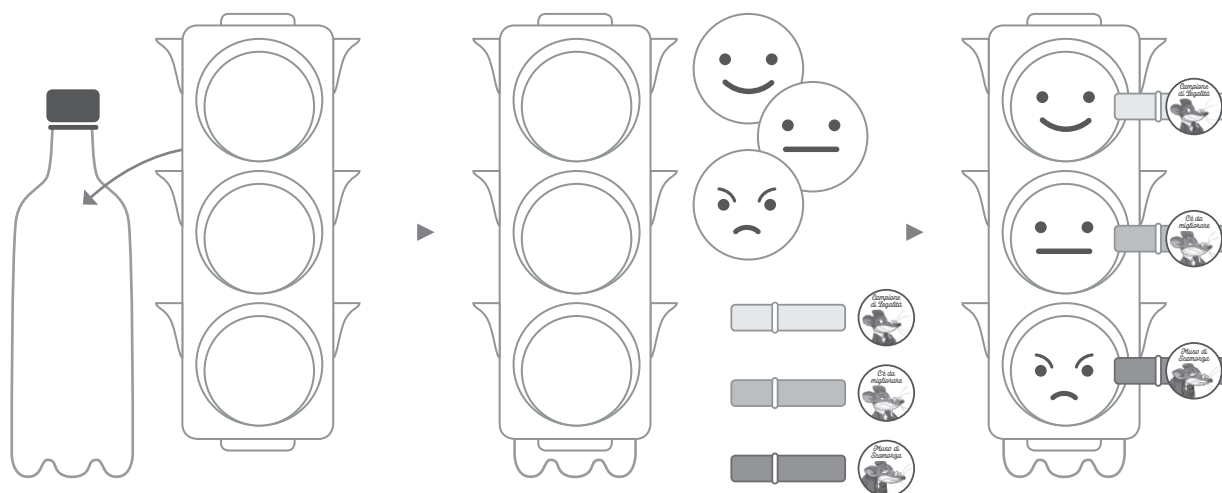

Il Semaforo delle Regole

- 3 Su un foglio di cartone leggero tracciamo un cerchio di 20 cm di diametro, avendo cura di praticare un foro al centro. Il cerchio andrà poi ritagliato, per ottenere la base della **ruota delle azioni** che, durante l'attività, verranno sottoposte alla valutazione del semaforo responsabile.
- 4 Utilizziamo l'allegato C o l'allegato D come modelli da fotocopiare e ritagliare per ricavare rispettivamente la ruota completa delle azioni (allegato C) oppure, in alternativa, la ruota da personalizzare con azioni che potranno essere individuate liberamente (allegato D).
- 5 Incolliamo la ruota con le azioni alla base di cartone leggero ottenuta al punto 3, avendo cura di far coincidere i fori di entrambi i cerchi.
- 6 Per ottenere l'ago puntatore, fotocopiamo, ritagliamo e incolliamo il modello riportato nell'allegato E su un foglio di cartone leggero. Poi ritagliamo il triangolo lungo i bordi e pratichiamo un foro dove indicato.
- 7 Per fissare l'ago puntatore alla ruota, utilizziamo un fermacampione chiuso da una rondella sulla faccia posteriore della ruota, come mostrato in figura. Per fare in modo che la freccia giri liberamente, sarà possibile allargare leggermente i fori presenti sulla ruota.

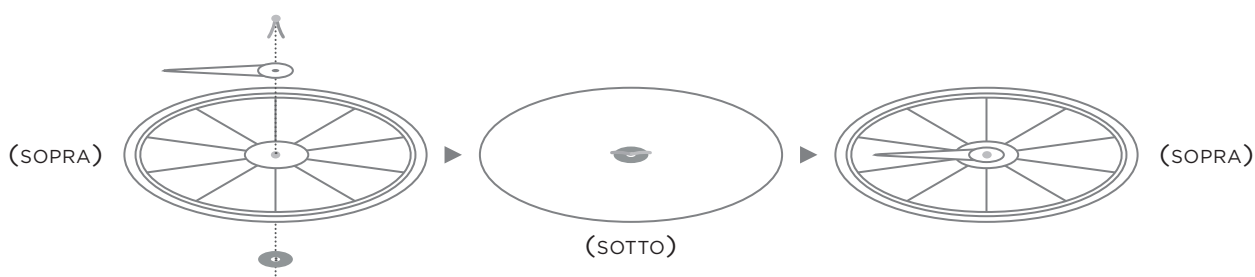

- 8 Per preparare le mollette con cui accendere il semaforo, applichiamo con la colla le etichette (allegato F), seguendo questo schema: molletta **VERDE** = campione di legalità; molletta **GIALLA** = c'è da migliorare; molletta **ROSSA** = muso di scamorza. ■

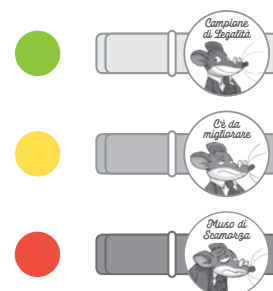

Il Semaforo delle Regole

SVOLGIMENTO DELL'ATTIVITÀ

- 1** Dopo aver ragionato insieme alle bambine e ai bambini sulle **regole che costituiscono la base del vivere insieme** e sulla loro utilità (oltre che necessità), l'insegnante spiega alla classe il funzionamento del semaforo responsabile. Nel corso dell'attività gli alunni dovranno "accenderlo" per contrassegnare i comportamenti individuati girando la ruota, utilizzando il verde per i comportamenti corretti, il rosso per quelli scorretti e il giallo per quelli che si possono migliorare.
- 2** L'attività si svolge a coppie. A turno, il primo alunno **gira la ruota e legge a voce alta l'azione** individuata, es. "Chi porta il cane a passeggio e lascia i suoi ricordini sul marciapiede...". Dato quell'esempio, l'insegnante potrà fare delle domande, incoraggiando la classe a dire la propria, in modo che le bambine e i bambini raccontino le rispettive esperienze.
Esaurita la breve discussione, un componente della coppia dovrà **"accendere" la luce corrispondente del semaforo**, scegliendo se applicare a quell'azione la molletta rossa, la gialla o la verde, e motivando la decisione presa. L'insegnante potrà stimolare l'alunno e i compagni a riflettere su quello che potrebbe succedere se tutti facessero come nell'esempio suggerito dalla ruota, evidenziando la portata di ogni singola azione e quello che ogni gesto (corretto o meno) può comportare per gli altri.
- 3** L'attività può essere abbinata alla lettura del **PICCOLO LIBRO DELLA LEGALITÀ DI GERONIMO STILTON***. Dopo aver letto la storia insieme, l'insegnante e la classe possono soffermarsi sulle diverse azioni che vengono raccontate e messe in evidenza nel corso della narrazione, analizzandole e riportandole sulla ruota, per poi sottoporle al vaglio del semaforo responsabile. ►

Il Semaforo delle Regole

* Il volume sarà **in libreria dal 3 maggio 2022**: da quel giorno sarà disponibile un estratto sul sito **www.ascuolacongeronimostilton.it**.

In questa storia gli abitanti di Topazia dovranno indagare su una serie di atti di vandalismo compiuti in alcuni luoghi importanti della città.

Per smascherare i responsabili sarà necessario aguzzare l'ingegno e unire le forze, e non solo; strada facendo, impareranno che l'educazione ai valori della legalità è la "cura" più efficace per poter vivere in armonia all'interno della società. ■

Il Semaforo delle Regole

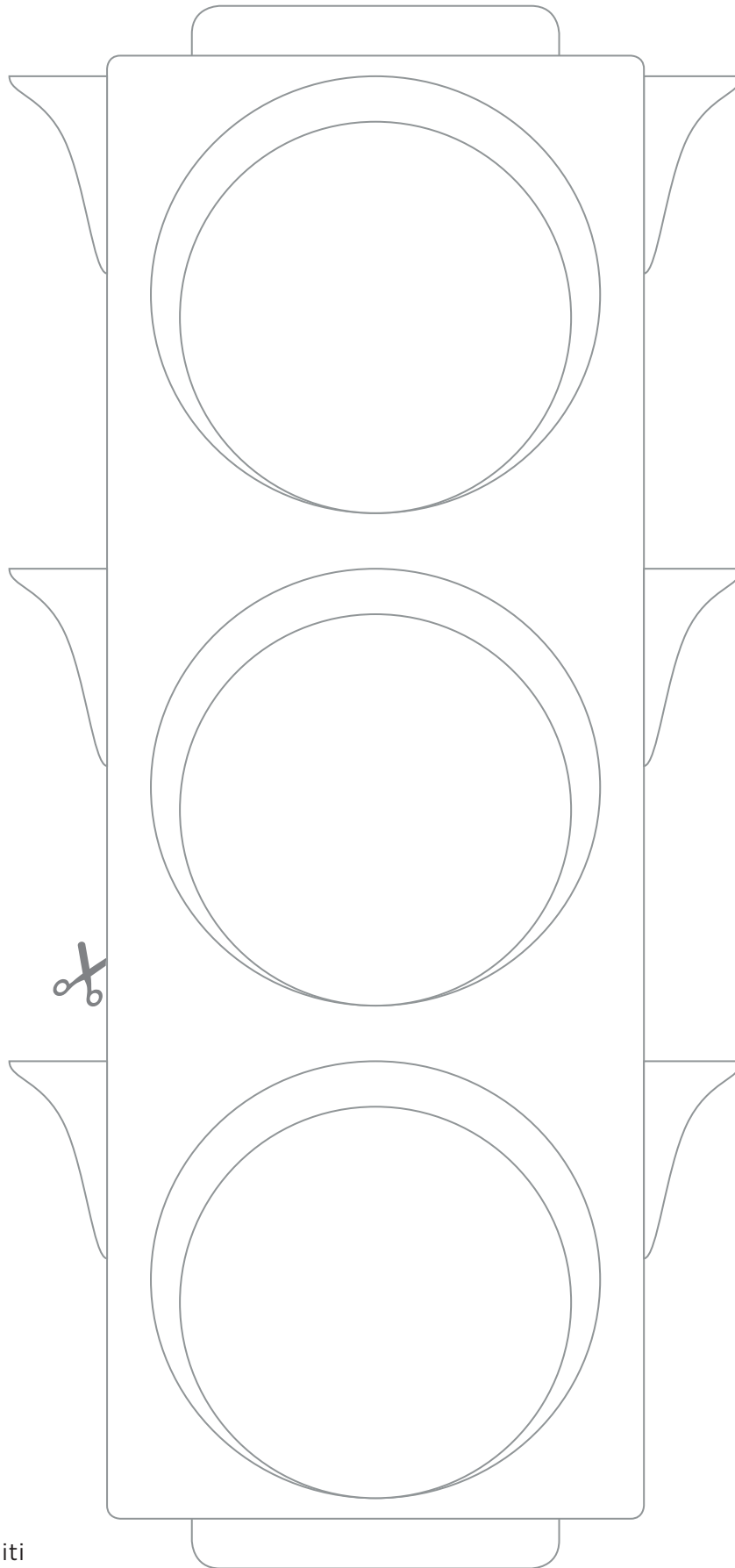

NOTA:

il semaforo e le emote devono essere ingranditi proporzionalmente.



Il Semaforo delle Regole

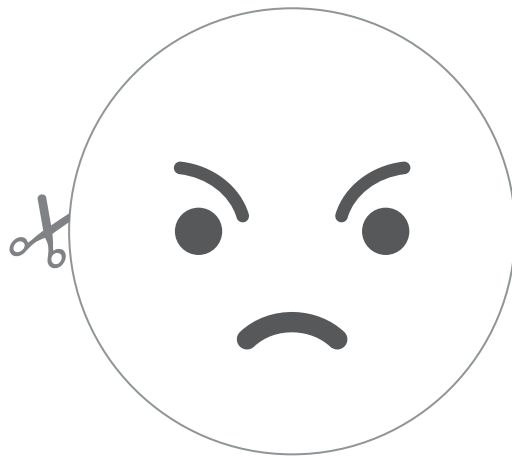
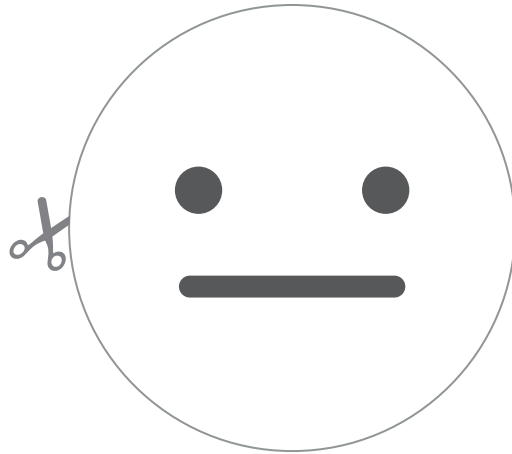
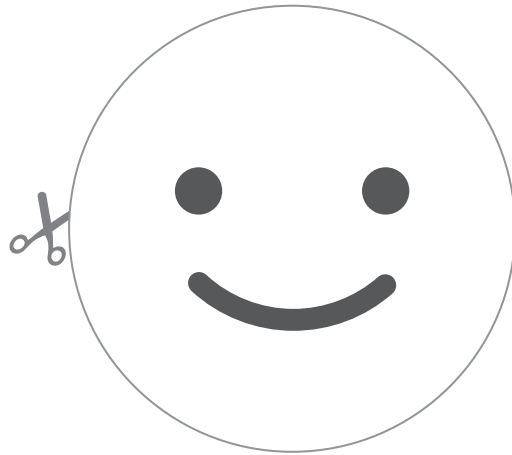

NOTA:
il semaforo e le emote
devono essere ingranditi
proporzionalmente.

Il Semaforo delle Regole

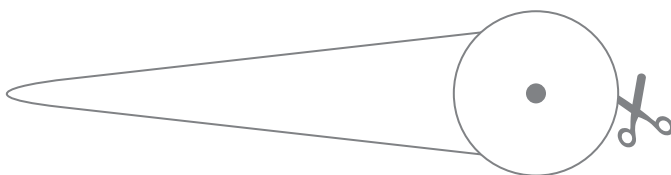
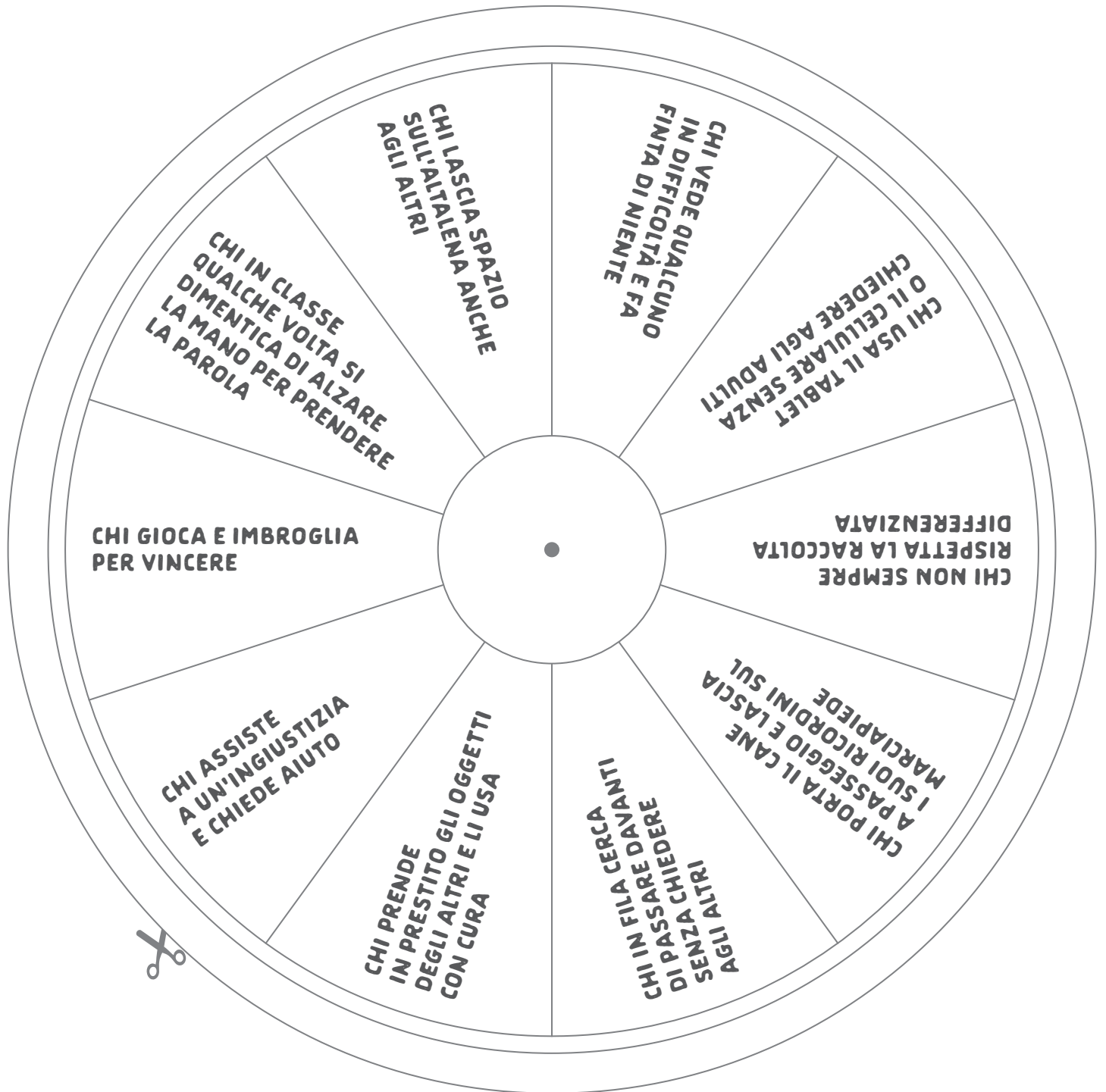

Il Semaforo delle Regole

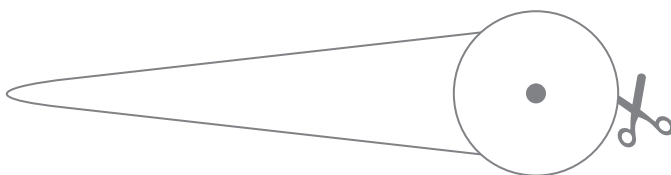
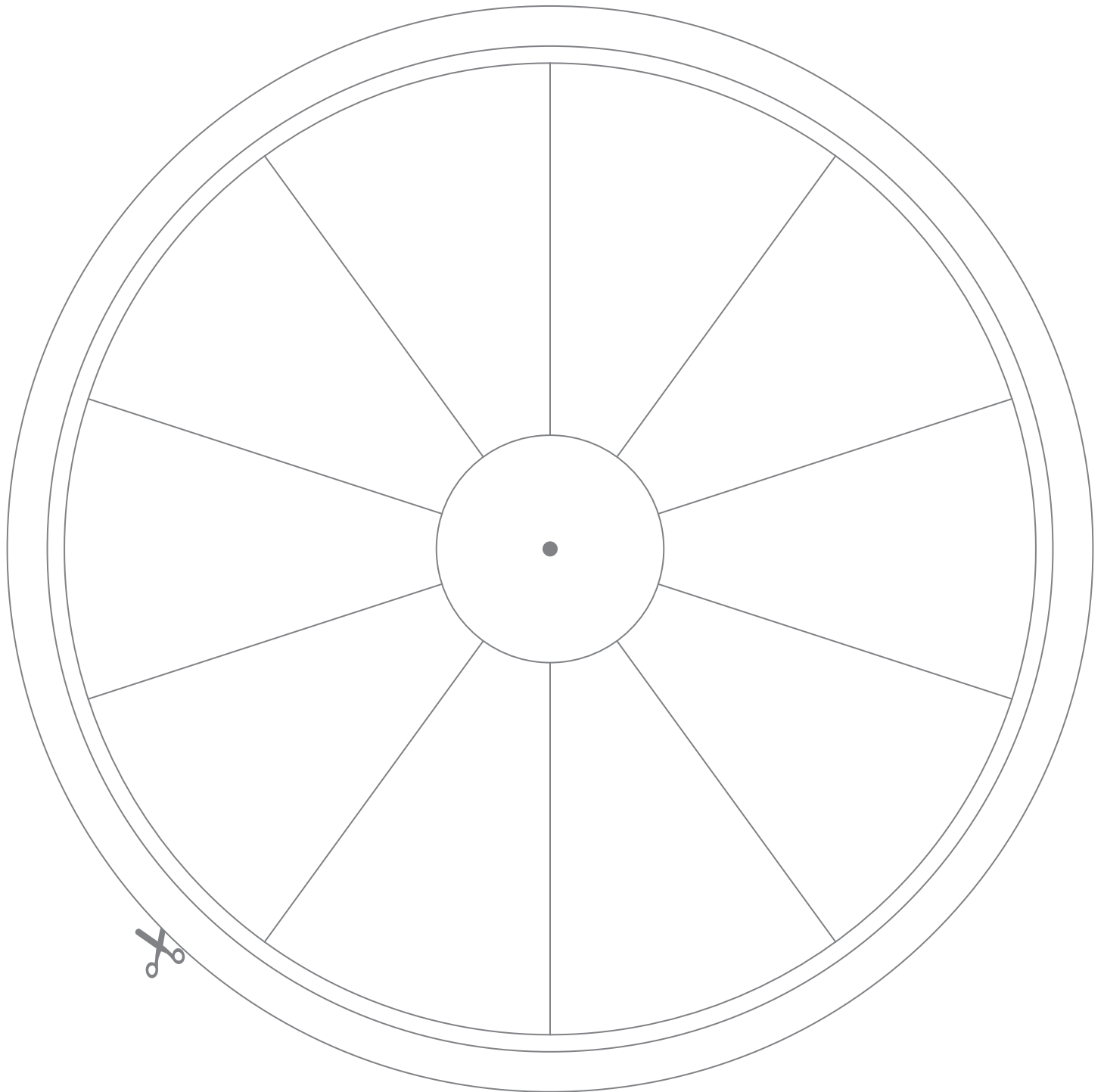

Il Semaforo delle Regole

